

Mått Measurement	Avmått Tolerance

This document must not be copied without our written permission, and the contents thereof must not be imparted to a third party nor be used for any unauthorized purpose. Contravention will be prosecuted.

Denna ritning är vår egendom och skyddad enligt gällande lag samt får ej utan vårt medgivande kopieras, delgivas annan eller obehörigen användas.

ISO-Toleranser
ISO-Tolerances

Ytjämnhet Ra
Surface
roughness Ra

För ej tolerans-
salta mått
gäller för meas-
urements without
tolerances
applies

Basmått (mm)	Tol. (mm)
0 - 6	±0.1
6 - 30	±0.2
30 - 120	±0.3
120 - 400	±0.5
400 - 1000	±0.8

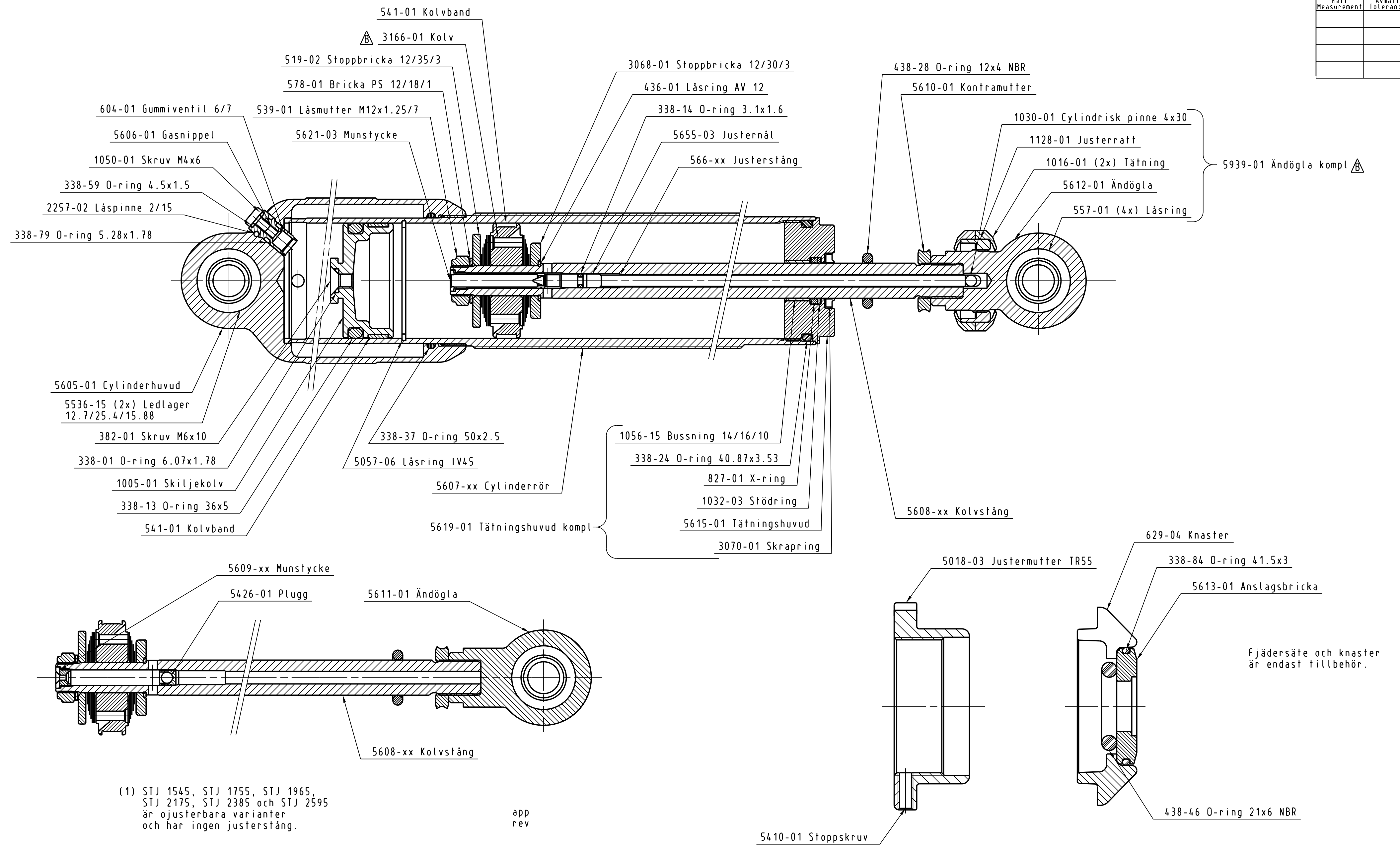

(1) STJ 1545, STJ 1755, STJ 1965, STJ 2175, STJ 2385 och STJ 2595 är ojusterbara varianter och har ingen justerstång.

app
rev

Munstycke 5609

-00	pluggad
-05	Ø0.5mm
-07	Ø0.7mm
-10	Ø1.0mm
-14	Ø1.4mm
-20	Ø2.0mm
-28	Ø2.8mm
-40	Ø4.0mm

Dämpare	Cylinderrör	Kolvstång	Justerstång (1)
STJ 15400	5607-01	5608-01	566-75
STJ 17500	5607-02	5608-02	566-44
STJ 19600	5607-03	5608-03	3566-07
STJ 21700	5607-04	5608-04	566-13
STJ 23800	5607-05	5608-05	3566-08
STJ 25900	5607-06	5608-06	3566-09

Material		Värmebehandling/Heat treatment		Ytbehandling/Surface treatment	
Datum/Date	Ritad/Drawn	Godkänd/Approved	Format-Skala/Scale	Lösa grader för ej förskruva / No loose burrs allowed	Jämför/Compare
991124	LH	mf	A2 1:1		Artikelkod/Parts code
Benämning/Designation				Ritning nr/Drawing number	
STJ SAMMANSTÄLLNING STJ Assembly				STJ_ASSY	
Revision				Revision	
				B	

Rev.	Ändringens art/Type of change	Sign	Datum/Date	Am	Revision nr
B	3166-01 var 5114-24. Komplettr tillkom.	æS	021129		
A	Uppdaterad, art nr. korr	LH	000411		